

商品番号 : CP-292

## ビデオスケーラー(DVI-Iシングルリンク信号⇒コンポーネントビデオ信号 スキャンコンバータ(映像信号変換器))



### 【はじめに】

- 本製品をご使用になる前に、必ずこのマニュアルをよくお読みください。
- 本書の内容を許可なく転載することを禁じます。
- 本書の内容についてのご質問や、お気づきの点がございましたら、弊社までご連絡ください。
- 本書の内容については、予告なしに変更することがございますのでご了承ください。
- 本書に記載している図などは実際のものとは異なる場合があります。

### 【概要】

CP-292 は、DVI-I シングルリンク信号をコンポーネントビデオ信号に変換可能なビデオスケーラーです。

最大で 1080p、または WUXGA (1920 × 1200) までの DVI-D または DVI-I のシングルリンク信号を入力でき、同様に 480i から 1080p までの HDTV 向け解像度、および WUXGA までのコンポーネントビデオ映像に変換し出力します。

アップスキャン／ダウンスキャンや色合いやアスペクト比調整など、様々な画像調整機能を自在にお使いいただけます。

DVI 端子を備えたパソコンからの映像を、コンポーネント端子や D 端子を備えた液晶テレビ等で使用する際に便利です。

高画質高精細の映像信号を要する、プロフェッショナル向け用途や大画面テレビでの使用や、大型液晶テレビをパソコンのディスプレイ用途に使用する際に最適です。

※本機は著作権保護技術 HDCP には対応していません。

### 【特徴】

- DVI-D または DVI-I のシングルリンク映像信号を、コンポーネント映像信号へ変換します。
- SXGA、UXGA、WUXGA といったパソコン用の解像度を、720P、1080i、1080P などの HDTV 向け解像度に変換し、液晶テレビなどに表示することが出来ます。
- HDTV 向け解像度は 50Hz、60Hz どちらのリフレッシュレートでも出力可能。  
※480i は 30×2 (NTSC 相当)、576i では 25×2 (PAL 相当) となります。
- D 端子-RCA メス×3 中継・変換ケーブルを併用することで、D 端子映像の入出力にも対応可能です。
- DVI-A-アナログ RGB 変換アダプタと併用することで、アナログ RGB 入力をコンポーネントビデオ信号に変換し出力する用途にもご使用いただけます。
- また、HDMI-DVI-D シングルリンク変換アダプタを併用することで、HDMI 信号をコンポーネントビデオ信号に変換し出力することも可能です (ただし音声信号の変換はできません)。
- 接続されたディスプレイ機器を検出し、最適な解像度を自動判別。
- さらに、出力解像度や詳細な画像品質の設定を、OSD メニューから簡単に選択できます。
- ドライブソフトウェア不要で、プラグアンドプレイによる簡単なインストールです。

※本機は著作権保護技術 HDCP には対応していません。

## 【仕様】

型番	CP-292
入力端子	DVI-I シングルリンク (DVI-D+DVI-A)×1
出力端子	コンポーネントビデオ (YPbPr×RCA×3)
対応入力解像度 (入出力ともに)	480i (30 フレーム/秒)、576i (25 フレーム/秒)、 480P、576P、720P、1080i、1080P@50/60Hz VGA (640×480)@60/72/75/85Hz SVGA (800×600)@60/72/75/85Hz XGA (1024×768)@60/70/75/85Hz SXGA (1280×1024)@60/75/85Hz UXGA (1600×1200)@60Hz WXGA (1280×768)@60Hz WSXGA (1680×1050)@60Hz WUXGA (1920×1200)@60Hz
対応出力解像度	480i (30 フレーム/秒)、576i (25 フレーム/秒)、 480P、576P、720P、1080i、1080P@50/60Hz
電源 (付属 AC アダプタ)	出力:DC5V 2.6A 入力:AC100V
使用温度範囲	5~40°C
使用湿度範囲	20~90%RH (結露なきこと)

保存温度範囲	0～70℃
保存湿度範囲	5～95%RH(結露なきこと)
寸法 (W x D x H mm)	157 x 102 x 25
本体重量	320g
梱包内容	CP-292 本体 x1、 RCA プラグ x3 ケーブル(コンポーネントビデオ映像出力用)1m x1 AC アダプター x1、英文マニュアル

## 【接続方法】

- ① 接続する前に、接続するすべての機器の電源を OFF にしてください。
- ② 接続するソース機器(パソコン、DVD プレイヤーなど)と本機の入力側ポートを、DVI-D、または DVI-I ケーブル、HDMI-DVI 変換ケーブルやアダプター等で接続してください。
- ③ 接続するディスプレイ機器(液晶テレビ・液晶ディスプレイ等)と本機の出側ポートをコンポーネントビデオケーブル(RCA プラグ x3)、コンポーネントビデオ-D 端子変換ケーブル等で接続してください。
- ④ 付属の AC アダプターを接続してください。
- ⑤ ディスプレイ機器に画像が表示されない場合、出力映像の設定をリセットしてください。  
MENU ボタンを押したまま同時に-ボタンを押すと 480P のコンポーネント映像信号が出力されます。

## 【外形図】

前面

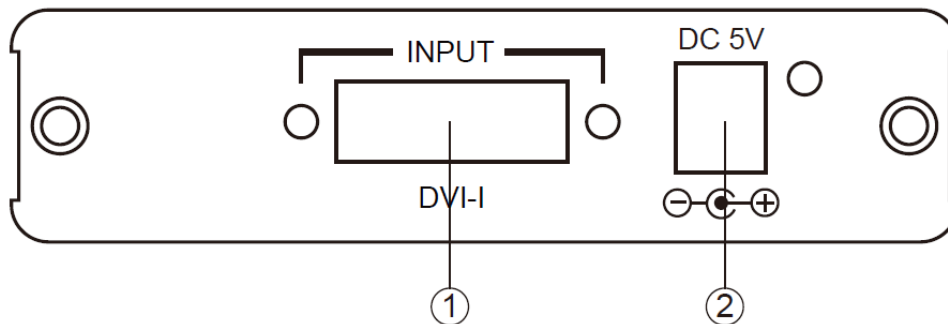

- ① INPUT: 映像信号の入力に使用する DVI-I シングルリンク端子です。DVI-D や、DVI-A(アナログ RGB)にも対応しています。
- ② 電源入力ポート: DC 5V 2.6A 電源アダプターを接続します。

後面

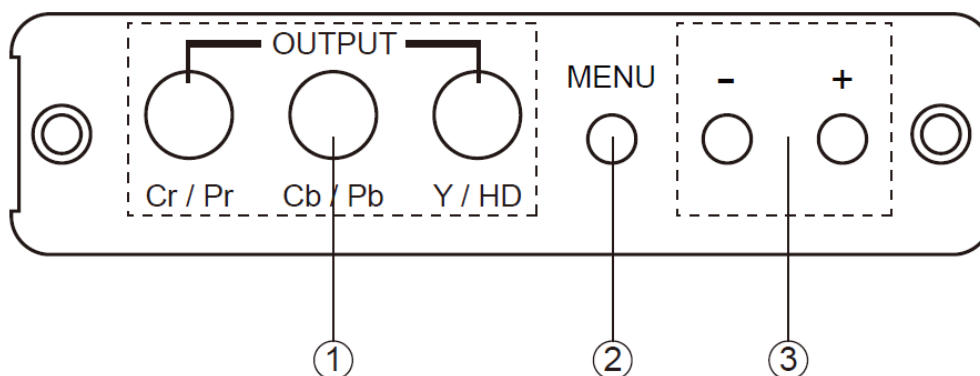

- ① OUTPUT:コンポーネントビデオケーブルを接続し映像を出力します。
- ② MENU:このボタンには2つの目的があります。
  1. このボタンを押すと、「OSD 操作」(9 ページ)に示されている OSD メインメニューが表示されます。
  2. サブメニューを表示したり、選択したパラメータの設定値を調整するための「ENTER」キーとして動作します。
- ③ +/-ボタン:これらのボタンには以下の機能があります。
  1. OSD メニューモード時: +ボタンと-ボタンを押して、画面に表示されるハイライトバーを上下に移動し、項目を選択します。
  2. MENU ボタンで項目を選択してから、選択したパラメータの設定値を調整します。
  3. OSD メニューを表示しない状態で-ボタンを押すと、画面表示位置を自動調整します(この間画面には”AUTO-ADJUST“と表示されます)。映像変換後の表示位置が大きくなる場合などにご使用ください。

### 【出力映像設定のリセット】

本体の MENU と+/-ボタンを組み合わせることで、480i、または XGA(1024×768)@60Hz に出力映像をリセットすることが可能です。

出力映像を 480i にリセットする場合は、MENU ボタンを押した状態で、-ボタンを 2~3 秒間同時に押し続けます。

出力映像を XGA(1024×768)@60Hz にリセットする場合は、MENU ボタンを押した状態で、+ボタンを 2~3 秒間同時に押し続けます。

## 【接続例】

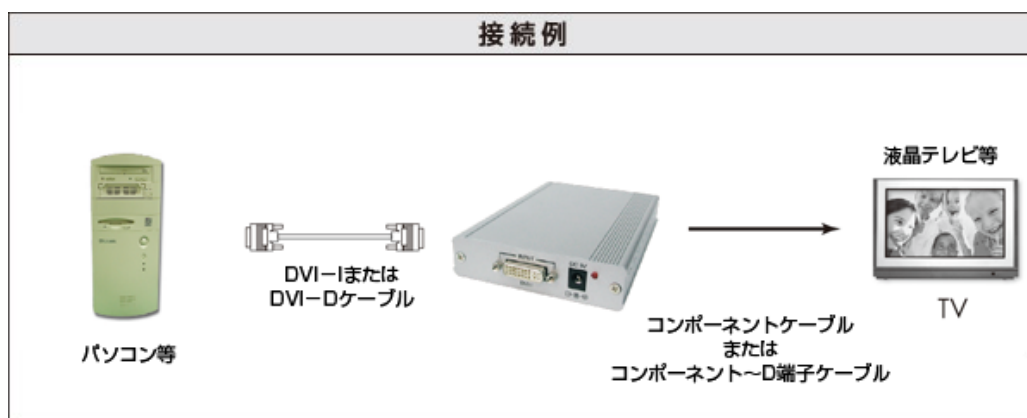

### 【接続ケーブルについて】

#### <各種 DVI 信号の入出力>

弊社の DVI-I ケーブル DDIS-IMIM-xx、DVI-D シングルリンクケーブル DDIS-SDMSDM-xx などをご利用ください。

#### <コンポーネントビデオの入出力>

附属の DsubHD15 ピンオス～RCA オス×3 変換ケーブル(コンポーネントビデオ映像入出力用)、または HD15pin オス～RCA メス×3 中継・変換ケーブル ADC-HD15M-3RCAF-150 をご利用ください。

※RCA コネクタ×3 のコンポーネントビデオ信号を、D 端子に変換してご利用いただけます。その場合には上記の変換ケーブルに、さらに D 端子～RCA メス×3 中継・変換ケーブル VD-D3RF-150 を取り付けてご使用ください。

## 【OSD メニューの説明と操作方法】

本機の電源が入った状態で MENU ボタンを押すと、次のようなメインメニューが表示されます。

また、+/- ボタンを使用して、反転する文字を目的の項目に移動してから、MENU を押すと、選択した項目のサブメニューが表示されます。

### <Contrast>

映像のコントラストを調整します。

### <Brightness>

映像の明るさを調整します。

### <Finetune>

- Hue: 映像の色相を調整します。

- Saturation: 映像の彩度を調整します。
- Sharpness: 画像にシャープネスをかけ、輪郭を強調します。

#### <Color>

- RED: 映像の赤要素を調整します。
- BLUE: 映像の青要素を調整します。
- GREEN: 映像の緑要素を調整します。
- EXIT: サブメニューを抜け、メインメニューへ戻ります。

#### <Size>

映像のスケーリングを選択します。

- Full: 入力された映像をそのままディスプレイ機器の表示領域いっぱいまで広げて表示します。4:3 で入力された画像を 16:9 の画面に表示させると、被写体などがやや横に広がって見えます。
- Overscan: 実際の画面サイズよりも表示領域を大きくし、画面いっぱいまで広げます(画像が多少切り取られます)
- Underscan: 表示領域に画像全体がおさまるよう表示します。古いブラウン管型テレビなどでは、周囲に黒く何も表示されない領域があらわれることもあります。
- Letterbox: 上下に黒い領域(レターボックス)が表示され、従来のタテヨコ比 4:3 の画面で 16:9 のワイド映像を表示するときなどに使用します。
- Panscan: 16:9 など、ワイド映像の左右を切り取り、4:3 の領域におさまるよう表示します。

#### <Output>

ディスプレイ機器に出力する映像の解像度を設定します。出力可能解像度については仕様欄をご参照下さい。

#### <OSD Adjust>

OSD メニューの位置や外観などを設定します。

- H.Position: OSD メニューの水平位置を調整します。
- V.Position: OSD メニューの垂直位置を調整します。
- Time out: 画面上の OSD メニューを操作しない状態で、自動的に消えるまでの時間を設定します。
- Background: OSD メニューの背景を透明にするか、無地にするかを選択します。
- EXIT: サブメニューを抜け、メインメニューへ戻ります。

#### <Information>

- Source: 入力中の映像／音声信号のソースを表示します。
- Input: 現在の入力解像度を表示します。
- Output: 現在の出力解像度を表示します。
- Version: ファームウェアのバージョンを表示します。

## 【使用上の注意事項】

- 本製品は映像のみの変換を行います。音声の変換は行うことができません。
- 本機はモノクロ映像信号の入出力には対応していません。
- 本機に入力できる DVI 信号は、最大で WUXGA(1920x1200)60Hz 8ビットカラーの映像信号です。DeepColor のような高ビットカラー映像や、85Hz や 120Hz などの高リフレッシュレートの映像信号には対応していません。
- 著作権保護技術 HDCP には対応していません。HDCP 暗号化処理された映像信号は、本機では変換できません。
- 本機は映像信号のフォーマットと解像度を変換する装置であり、映像品質を向上させる機能や映像品質の劣化を改善する機能は持っていません。変換した映像信号の映像品質は、パソコン本体と直接接続した場合に比べて劣化する場合があります。
- シンクオングリーン方式のアナログ RGB 信号(RGsB)入出力には対応していません。
- 本機は映像信号の劣化を補正する機能を有しておりますが、本機を使用せずパソコンとモニターを直接接続した場合の画像ほどの映像品質にはならないことを、予めご了承ください。
- パソコン他の映像機器からの入力信号の特性や、表示するディスプレイの感度によって画像の劣化や表示不良を生じる可能性があります。
- さらに、映像信号の劣化(画面のちらつきや色のにじみや明瞭感や透明感の劣化など)は、使用するケーブルのグレードや使用環境、およびパソコンや DVD プレーヤーやディスプレイなどの機器の性能/仕様/機能などによっても大きく異なりますので、本機を使用しない場合(信号を変換しない場合)と同等の状態を表示することはできない場合があります。以上から、本機を使用したことによる映像信号の劣化については動作保証の対象外とさせていただきます。
- 入力機器(例えば PC モニタ)の対応解像度やリフレッシュレートが、上記仕様に記載の解像度やリフレッシュレートに対応していることを必ずご確認ください。入力機器の対応解像度とリフレッシュレートが本機で対応可能なものでない場合は、本機を使用しても正常に表示することはできません。
- 映像信号の劣化やゴーストの発生は使用するケーブルのグレード(下記参照)や使用環境やパソコンおよびディスプレイの性能やカスケード接続の有無などにより大きく異なることがあり、延長・分配後の映像品質の劣化については動作保証対象外といたします。
- 本機を複数台カスケード接続(連結接続)して使用したり、自身の動作保証距離を超えるケーブルで接続する場合は、動作保証外とさせていただきます。
- 配線の途中に変換アダプターなど他の機器や部品を介しての接続に対しては、動作保証外とさせていただきます。
- 個別のパソコンや拡張ボード、AV 機器に対する適合性や互換性および相性などについては、サポート対象外とさせていただきます。
- 全ての映像機器への接続を保証するものではありません。機種により動作しないものもあります。

## 【安全にお使いいただくために】

※必ずお守りください。

**警告:**下記の事項を守らないと火災や感電により、死亡や大けがの原因となることがあります。

- 分解・改造はしないでください。(火災・感電・故障のおそれがあります)  
※保証の対象外となります。
- 水などの液体に濡らさないでください。(火災・感電・故障のおそれがあります)
- 小さな子供のそばでは、本製品の取り外し、取り付けなどは行わないでください。(小さな部品を目に入れたり、誤飲する危険性があります)

**注意:**下記の事項を守らないと、事故や他の機器に損害を与えたりすることがあります。

- 取り付け、取り外しは慎重に行ってください。(機器の故障の原因となります)
- 次のような場所では使用しないでください。
  - ① 直射日光の当たる場所
  - ② 湿気や水分のある場所
  - ③ 傾斜のある不安定な場所
  - ④ 静電気の発生しやすい場所
  - ⑤ 通常的生活環境とは大きく異なる場所
- 長時間の使用後は本体が高温になる場合があります。取り扱いには十分ご注意ください。  
(火傷のおそれがあります)

**お手入れについて**

- 清掃するときは電源を必ず切った状態にしてください。
- 機器は柔らかい布等で拭いてください。
- シンナー・ベンジン・ワックス等は使用しないでください。

**【保証規定と免責規定および修理について】**

本製品の保証規定と免責規定、および修理については、下記ページに示す弊社規定に準じます。

<http://www.cabling-ol.net/cabledirect/kiyaku-hoshou.html#hoshou>