

記號	更改項目	姓名	日期

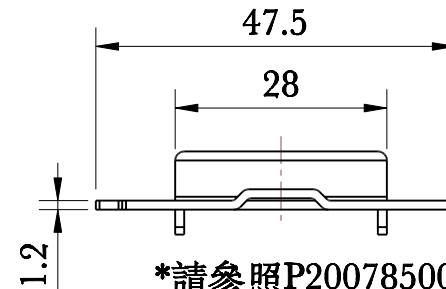
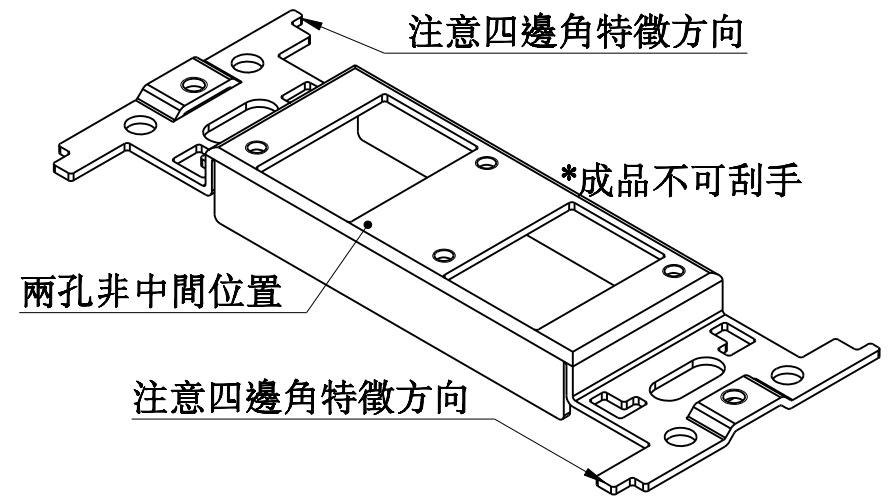
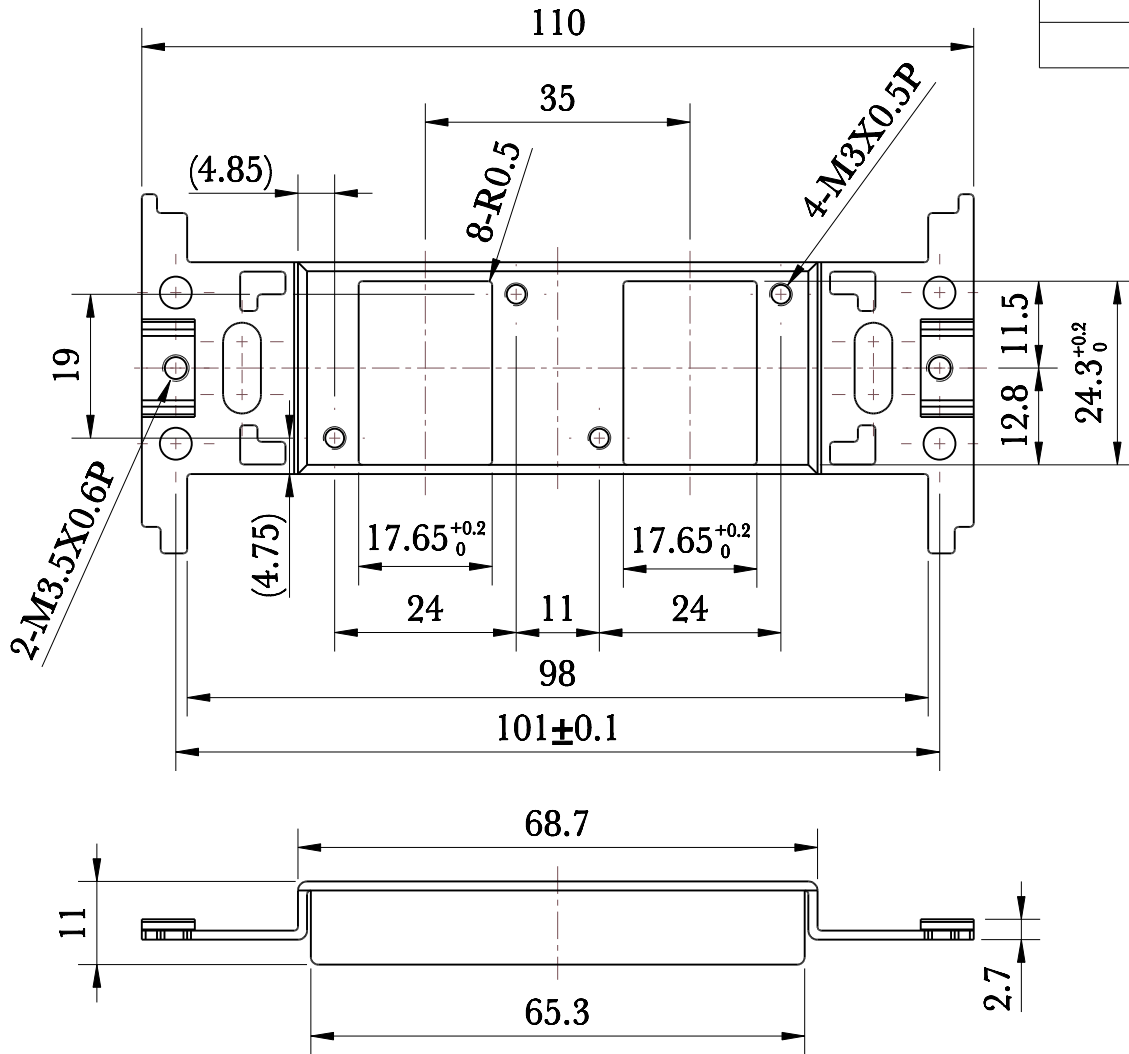

- \*請參照P2007850001Z尺寸做後加工沖孔
- \*細部量測尺寸請參閱P2007850001Z
- \*四邊角特徵不同，請注意中間孔方向正確性
- \*配合組裝客戶零件3013BUSXLRBK-141

未標註公差依據	設計	109.02.17	表面處理	烤漆	型號	ZTK101
30以下 ±0.1	校對		材質	CR		
30~120 ±0.25	製圖		熱處理		圖號	P2008020001Z
120~315 ±0.4	審核		比例	1:1	投影	001
315~1000 ±0.7		姓名	日期	單位	mm	頁次
ANG ±1					1/1	第三角法