

記號	更改項目	姓名	日期

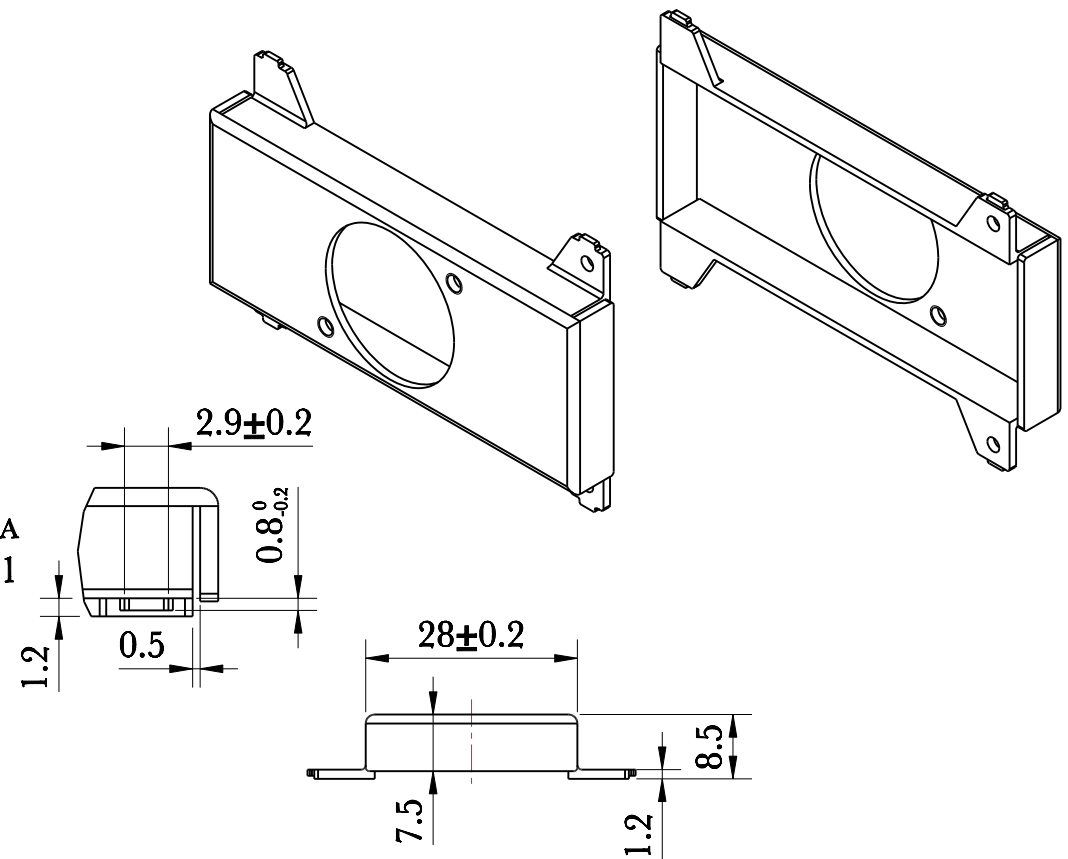
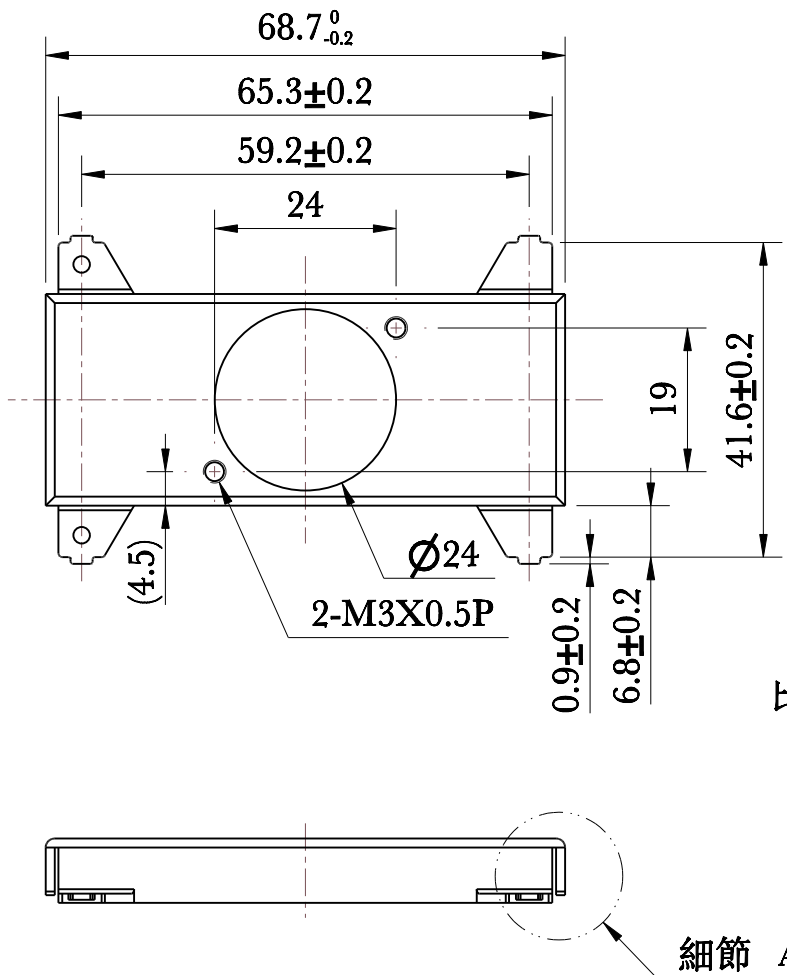

*請參照P2007840001Z尺寸做後加工沖孔
 *細部量測尺寸請參閱P2007840001Z
 *四邊角特徵不同，請注意中間孔方向正確性

備註：
 1.未標註R角0.5mm
 2.成品不可刮手

未標註公差依據	設計	109.07.07	表面處理	烤漆	型號 名稱 圖號 投影
30以下 ±0.1	校對		材質	CR	
30~120 ±0.25	製圖		熱處理		
120~315 ±0.4	審核		比例	1:1	
315~1000 ±0.7			單位	mm	
ANG ±1		姓名	日期	頁次	1/1
					第三角法